

# 数显扭矩扳手使用说明书



适用于：599DGT/6  
599DGT/10X  
599DGT/20  
599DGT/30

## 各部件功能及名称:

## Beta599DGT

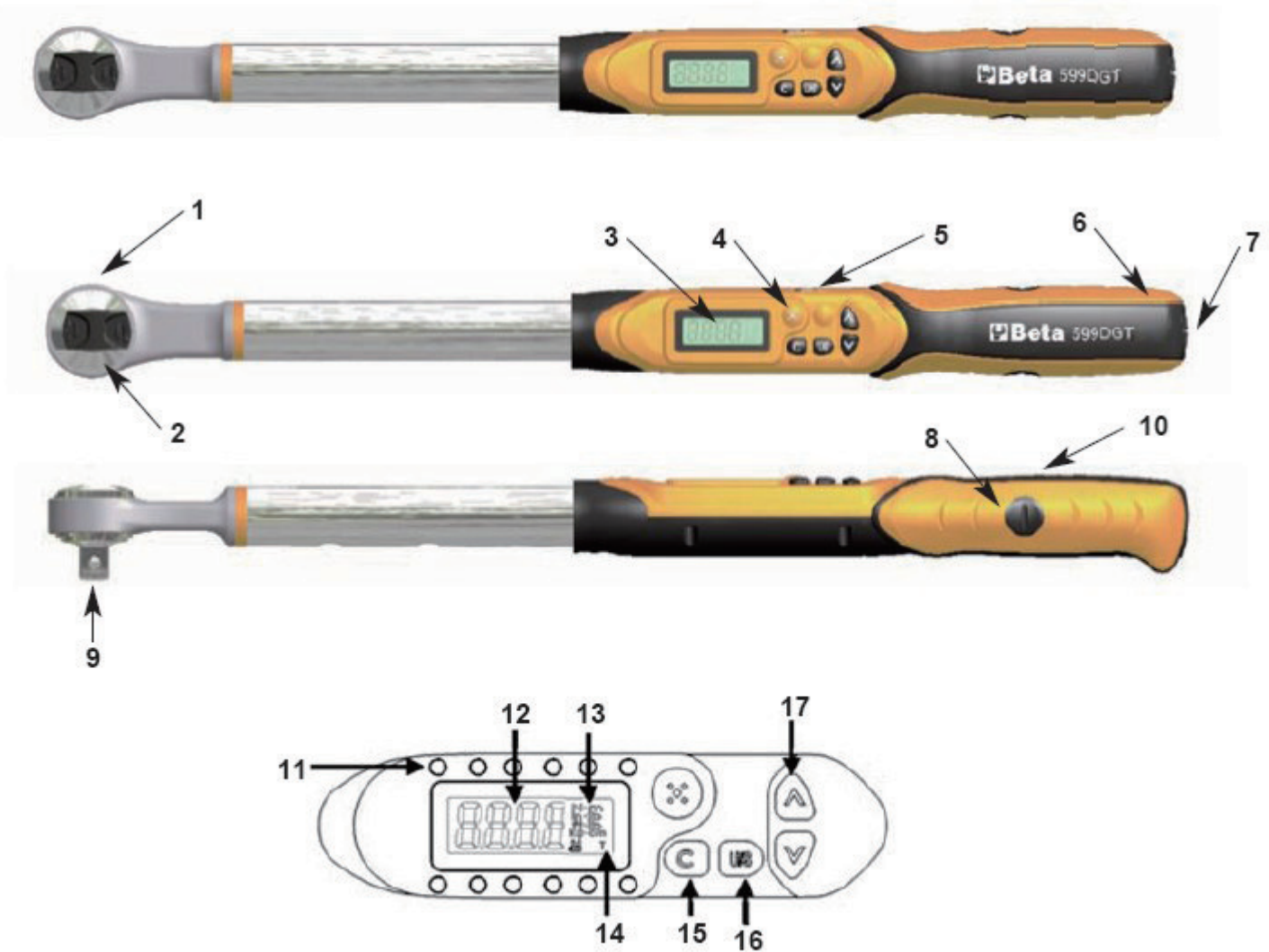

1. 双向棘轮头
2. 换向拨片
3. LED显示屏
4. 蜂鸣器
5. 数据线插入端口
6. 按钮
7. 电池盒
8. 电池盖
9. 驱动方头

10. 防滑握把
11. LED信号指示灯
12. 扭矩显示
13. 单位显示
14. P (峰值模式)  
T (追随模式)
15. 电源/取消按钮
16. 单位/设定按钮
17. 加/减按钮

## 使用扳手前注意事项：

---



### 装入电池

1. 打开电池盖
2. 装入两节 5 号电池，请注意正负极方向。
3. 装上电池盖，并将电池盖旋至定位符号。

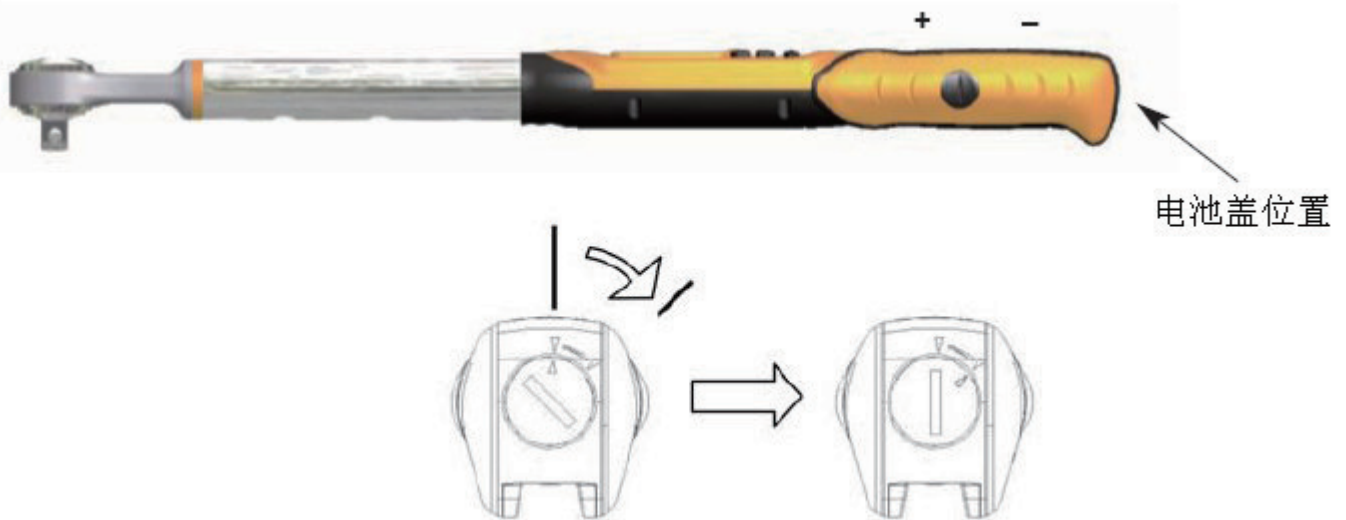
### 如图所示：



### 打开电源和重置

- 按  打开电源。
- 在使用之前，按  重置扳手。



### 注意：



如果在开启电源之前就已经有外力施加在扳手上，开启电源后，会有一些的扭矩值显示在屏幕上。

### 在省点模式下唤醒扳手

- 扳手为了省电，如无操作，大约在五分钟后会进入省电模式，按  可唤醒扳手。

### 重设扳手

- 同时按   可重设扳手。

- 如果扳手不能正常工作，请按   重设扳手。

### 低电压通知

- 如果系统检测电池电压过低时，显示屏左下角会出现电池符号，并在数秒钟后自动关机。



### 参数设定：

---

#### 步骤一：单位选择



## 步骤二：设定目标扭矩值



## 步骤三：峰值保持/追随模式选择

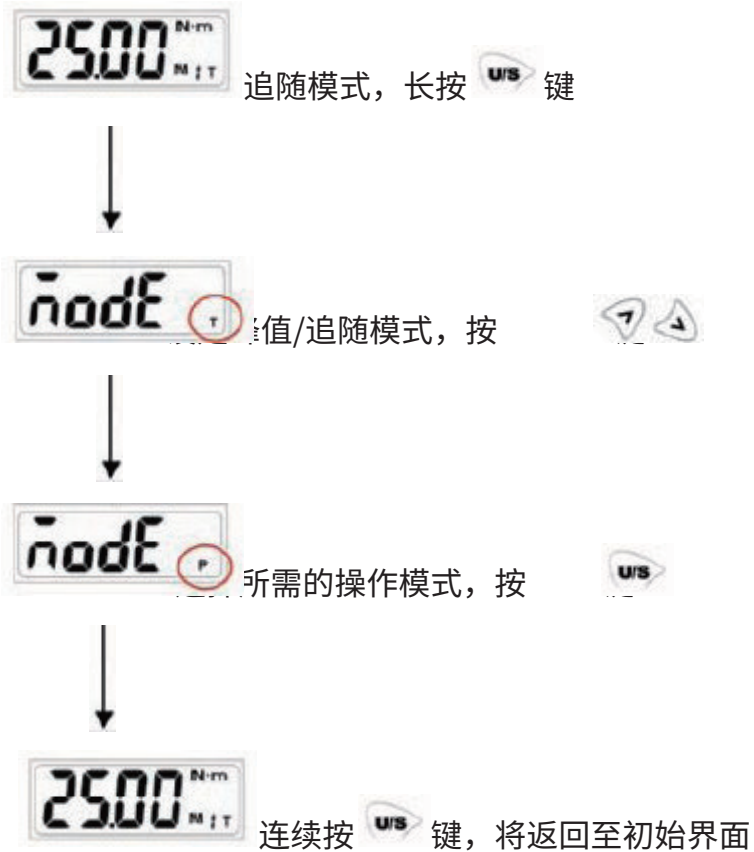

## 保养及注意事项

---



1. 超过最大扭矩值 110%可能会造成扳手损坏或影响精度。
2. 请勿剧烈摇晃扳手，注意轻拿轻放。
3. 请勿将扳手放置在高温、高湿的环境下。
4. 请勿在靠近水的地方使用。
5. 请勿将扳手靠近磁性物体。
6. 请勿重压 LED显示屏。
7. 请勿使用有机溶剂清洁扳手（如：酒精或油漆稀释剂）。
8. 请勿将扳手当作其它工具使用（如：敲击工具等）。
9. 在使用过程中，请注意施力要平稳，避免产生冲击。
10. 施力位置为握把正中心。
11. 如果长时间不使用，请将电池取出。
12. 打开电池后盖时，请使用与 1 圆硬币厚度相同的金属件。

### 注意：

为了维持良好的精度，建议每年校准一次。